



RESTOQUALITY

Instrukcja

Miksery spiralne

Modele:

RQBT20 2V, RQBT30 2V, RQBT40 2V, RQBT50 2V



Zasady bezpieczeństwa:

1. Niewłaściwa obsługa oraz niewłaściwe użytkowanie mogą doprowadzić do poważnych uszkodzeń urządzenia lub doznania obrażeń przez osoby.
2. Niniejsze urządzenie jest dedykowane wyłącznie do zastosowań komercyjnych i nie może być używane w domu.
3. Używaj urządzenia zgodnie z jego przeznaczeniem; producent nie ponosi odpowiedzialności za szkody wynikłe z nieprawidłowej obsługi.
4. Podczas korzystania z urządzenia, zabezpiecz je oraz wtyczkę kabla przed kontaktem z wodą lub innymi płynami, a w przypadku zanurzenia, odłącz je od zasilania i skonsultuj się z fachowcem.
5. Nie otwieraj obudowy urządzenia samodzielnie ani nie wkładaj przedmiotów do wnętrza.
6. Unikaj dotykania wtyczki kabla mokrymi rękami i nie próbuj naprawy urządzenia samodzielnie.
7. Nie używaj uszkodzonego urządzenia; odłącz je od zasilania i skontaktuj się ze sprzedawcą.
8. Nie wolno zanurzać części elektrycznych w wodzie. Regularnie sprawdzaj wtyczkę oraz kabel zasilający pod kątem uszkodzeń.
9. Zapewnij, że przewód zasilający nie ma kontaktu z ostrymi lub gorącymi przedmiotami, oraz zabezpiecz go przed przypadkowym wyciągnięciem z gniazdka.
10. Nadzoruj urządzenie podczas użytkowania i zawsze wyłącz je przed wyjęciem wtyczki z gniazdka.
11. Unikaj przenoszenia urządzenia, trzymając za kabel, i nie używaj akcesoriów niezalecanych przez producenta.
12. Urządzenie powinno być podłączane tylko do gniazdka zgodnego z parametrami podanymi na tabliczce znamionowej.
13. Przechowuj wtyczkę w łatwo dostępnym miejscu, umożliwiając natychmiastowe odłączenie urządzenia w razie potrzeby.
14. Zawsze wyłącz urządzenie przed odłączeniem wtyczki
15. Nie korzystaj z urządzenia, jeśli stwierdzono osłabione zdolności fizyczne, sensoryczne lub umysłowe, albo brak odpowiedniej wiedzy i doświadczenia.
16. Nie pozwalaj dzieciom na obsługę urządzenia, przechowuj je poza ich zasięgiem i niech nie używają go do zabawy.
17. Zawsze odłącz urządzenie od zasilania, gdy pozostaje bez nadzoru, oraz przed montażem, demontażem i czyszczeniem. Nie zostawiaj go bez nadzoru podczas użytkowania.

Środki ostrożności

Podczas użytkowania urządzenia, należy upewnić się, że podjęto poniższe środki ostrożności, gdyż ich nieprzestrzeganie może skutkować wypadkami:

1. Trzymaj dłonie i elementy odzieży z dala od dzieży i pracujących akcesoriów.
2. Zabezpiecz sztywne przedmioty, utrzymując je z dala od dzieży i akcesoriów w ruchu.
3. Nie używać urządzenia do celów innych niż obróbka żywności
4. Korzystaj z urządzenia jedynie z zasilaniem zgodnym z informacjami na tabliczce znamionowej.
5. Przed rozpoczęciem prac konserwacyjnych odłącz urządzenie od źródła zasilania.
6. Nie wyłączaj ani nie usuwaj zabezpieczeń urządzenia.
7. Nie zostawiaj urządzenia pracującego bez nadzoru.
8. Przestrzegaj harmonogramu konserwacji i inspekcji bezpieczeństwa.
9. Wyłącznie osoby dorosłe, przeszkolone w obszarze obsługi maszyny, powinny korzystać z urządzenia.
10. Zabrania się dzieciom, osobom o obniżonej zdolności psychofizycznej i niewyszkolonym jednostkom korzystania z urządzenia.

Miksery spiralne serii **RQBT 2V** są to wysokiej jakości urządzenia przeznaczone są do wyrabiania ciast ciężkich np. na pizzę, pierogi. Doskonale sprawdzają się w pizzeriach, piekarniach, pierogarniach oraz restauracjach. Posiadają ochronną osłonę ze stali nierdzewnej, co znacznie zwiększa bezpieczeństwo operatora.

Specyfikacja techniczna

Model	Zasilanie	Częstotliwość	Moc	Objętość miski	Wsad ciasta	Wymiar
RQBT20 2V	230 V	50 Hz	1,1 kW	20 l	8 kg	350x660x630 mm
RQBT30 2V	230 V	50 Hz	1,5 kW	30 l	12 kg	432x778x750 mm
RQBT40 2V	400 V	50 Hz	2,2 kW	40 l	15 kg	480x875x755 mm
RQBT50 2V	400 V	50 Hz	2,2 kW	50 l	20 kg	480x875x755 mm

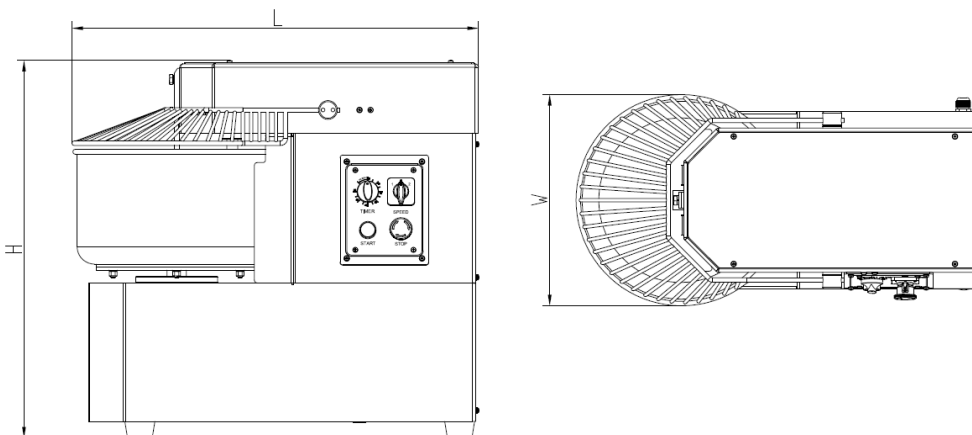

Obsługa i uwagi

1. Ustaw go na suchej poziomej płaszczyźnie
2. Przed użyciem należy upewnić się, że zasilanie jest zgodne z wymaganiami maszyny, a zewnętrzny przewód uziemiający jest prawidłowo podłączony.
3. Przed rozpoczęciem upewnij się, że osłona zabezpieczająca została założona.
4. Podczas biegu nie wkładać rąk ani twardych przedmiotów do miski.
5. Nie trzymaj i nie ciągnij ręcznie pasów i łańcuchów.

Konserwacja

1. Po użyciu wyczyść maszynę, aby uniknąć rozwoju bakterii.
2. Obudowa skrzyni biegów jest wypełniona specjalnym smarem, który wystarczy na sześć miesięcy. Aby dodać lub wymienić smar, należy zdjąć górną pokrywę.

**Uwaga: Przed konserwacją należy odłączyć maszynę od zasilania.
Rozwiązywanie problemów:**

Problem	Przyczyna	Rozwiązanie
Po włączeniu wał mieszający nie obraca się	Złącza elektryczne są poluzowane	Sprawdź obwód elektryczny, dokręć luźne złącza
Kwadratowy pręt drży	Śruby blokujące są poluzowane	Dokręć te śruby
Wzrost temperatury silnika jest zbyt wysoki	Brak napięcia	Sprawdź napięcie zasilania
	Przeciążenie	Mniejsze obciążenie
Hałas obudowy skrzyni biegów jest duży	Smarowanie jest niewystarczające	Dodać lub wymienić smar
	Łańcuchy są luźne	Naciągnij łańcuchy
Mieszadło uderza w miskę	Miska mieszadła jest zdeformowana	Napraw lub wymień zdeformowaną część

Ostrzeżenie: Nie można go czyścić bezpośrednio wodą.

Ogólne warunki gwarancji

dokument zawiera zasady stosowania przez konkurenta Resto Quality sp. z oo na rynku towarowym i stanowi zagrożenie dla Ramowych Warunków Handlowych, zawarte w zasadach ochrony gwarancyjnej publikacji zawsze, gdy Resto Quality sp. z oo udostępni na sprzedaż w kierunku.

1. Gwarancja jest gwarantowana na okres 12 miesięcy od daty zakupu Towarów.

2. Ochrona gwarantowana jest dostępna wyłącznie na obszarze Rzeczypospolitej

Polskiej.

3. W okresie obowiązywania, które jest powiązane z dodatkowymi działaniami, których celem jest przyłączenie urządzenia do stosowania – do stanu, w którym możliwe jest, że będzie to normalne i zgodne z przeznaczeniem z urządzeniami – przeznaczenie wada lub było następstwem wad tkwiących w urządzeniach (Urządzeniu) w jego chwili sprzedaż (wady produkcyjne, wady robocze) i nie została spowodowana przez klienta lub osoby trzecie lub nie wyniki inne, które zapewniają wydajność.

4. Celem skutku jest konsekwencja:

- a. zainstaluj nieodpłatnej diagnozy Usuń
- b. urządzenia nieodpłatnej naprawy urządzeń
- c. nieodpłatnej wymiany części urządzeń na nowe

o konieczności naprawy lub wymiany poszczególnych części oraz zakresu naprawy (wymiany) każdorazowo zastosowanie będzie podstawą do uzyskania dostępu do podstawowego serwisuanta.

5. Podsumowanie działania z wytycznymi dystrybutorów z użyciem części zamiennych.

6. Spółka może zlecić podjęcie działań uniemożliwiających.

7. Zakres usług serwisowych (gwarancja) nie podlega:

- a. moment mechaniczny,
- b. Skutki działania z użyciem siły (pożar, wywołanie, zalanie wody, zmiana frontu itp.)
- c. elementy związane z konserwacją i normalnymi urządzeniami elektrycznymi (czyszczenie, odkamienianie, smarowanie, wymiana elementów eksploatacyjnych i elementy normalnemu akumulatora – lampy, żarówki, bezpieczniki, baterie, paski klinowe, łańcuchy napędowe itp.)
- d. Działanie z wykorzystaniem zasilania ponad koniecznością konieczną dla zastosowania z urządzeniem,
- e. przyczyną było z winy klienta lub osób uszkodzonych,

- f. Oprogramowanie do stosowania z użyciem, używanie, użytkowanie, użytkowanie Urządzeń
 - g. Skutkiem ubocznym jest wypełnienie, które spoczywa na użytkownikach Urzędu.
 - h. Wyłącznik z wyłącznika urządzenia lub odłączonego od urządzenia wymaganego (np. zmiękczac do wody, filtry itp.)
 - i. jak również rozwiązanie problemu wystąpienia zdarzenia
8. Wysyłamy o przesyłkę pocztową do państwa kuriera (dostawcy, funkcjonalne) oraz o dodatkowe konto o ładunku powiadamiającym o naruszeniach. Brak kontroli bezpieczeństwa oraz zgłoszenie reklamacji do skutków, które mogą wystąpić w przypadku zgłoszenia z tego tytułu.
9. W zakresie nie objętym ubezpieczeniem Spółka obejmuje usługę serwisową – za dodatkową opłatę.
10. Klient może zlecić współpracę (działanie) dodatkowe, strony ustalające, które mogą podjąć działania proponujące, jednak ich wyłączenie zawsze będzie wymagało zgody klienta. Zasady opłat za prace dodatkowe Strony ustalające będą w toku wzajemnych relacji.
11. Każdorazowo Klient jest udostępniany przez Urządzeń w uzgodnionym terminie na miejscu w taki sposób, że możliwe było posiadanie niezbędnych prac serwisowych w sposób niezakłócony. możliwy brak udostępnienia urządzenia będzie na poziomie nieuzasadnionej kontroli serwisowej.
12. W przypadku nieuzasadnionej wymaganej usługi serwisantów, klient będzie do pokrycia dodatkowego – w przypadku kosztów dojazdu oraz opłat dla serwisantów.
13. Należy zwrócić uwagę, że po podjęciu działań wynikających z ochrony gwarancyjnej:
- a. dokonanie zmiany, usunięcie, przeróbek, napraw lub szerokie sprawdzenie ingerencji w urządzeniach przez osoby inne niż wskazane przez Spółkę
 - b. aktualizacja plomb lub cech fabrycznych
 - c. Zastosowanie innych urządzeń niż dodatkowe z użyciem (uszkodzeń, terminów, zastosowań, zastosowań, dostępnych, ogniem, wilgocią itp.)
 - d. Wyłącznie urządzenia, jak również brak konieczności stosowania wymaganych akcesoriów (np. zmiękczac do wody, filtry itp.)
14. Zgłoszenie wyłączenia będzie się - poprzez sprawdzenie przez klienta zgłoszenia na adres e-mail:serwis@restoquality.pl

15. Towary, które do których należą, są zagrożone z tytułem karnym:
- a. o masie do 30 kg należy zastosować zgodnie z zasadniczą usługą przez Spółkę adresu uprawnionego usługi

- b. o masie powyżej 30 kg – w zależności od wskazań Należy zastosować zastosowanie pod diagnozę przez Spółkę adres uprawnionego serwisu lub naprawy, która następuje przez administratorów serwisantów w miejscu jego instalacji (znajdowania się).
 - c. przypominamy, że na odbiorców dokonujących przesłane są urządzenia pod adresem dostarczonym, które są uwzględnione przez urządzenia reklamowane na czas jego transportu (w ramach takich szczegółowych zabezpieczeń urządzenia przed wymaganego oraz jego bezpiecznego transportu i działań załadunkowych).
 - d. Spółka może – w zależności od źródła Stron oraz w ramach gestu – zapewnia pomoc w organizacji transportu.
 - e. żądania klienta jest terminowy odbiór urządzeń zwrotnych wysłanych po przeprowadzeniu prac serwisowych w momencie otrzymania przesyłki w momencie odbioru. Ewentualnie brak urządzeń wedle zastosowań, które będą skutkiem obciążenia klienta, wynikłymi z tego kosztami (m.in. kosztami urządzeń przesłania / transportu).
16. Strony ustalające zakończenie postępowania dotyczące zastosowania zgłoszenia dot. Szczelny Urządzeń:
- a. zwrotny kontakt telefoniczny – do 5 dni roboczych od daty zgłoszenia
 - b. wizyta uprawnionego serwisanta – do 14 dni od daty zgłoszenia
 - c. wykonanie niezależne jest od otrzymania przez Spółkę lub inny wyznaczony do przypisania prac serwisowych podmiot niezależny od zakończenia dostawy przez dostawcę może wynieść do 60 dni od daty serwisanta.

Spółka

Klient