



RESTOQUALITY

Instrukcja obsługi

Ekspres do kawy 2-grupowy - seria EX3

Model: EX2GRB, EX2GRW, EX 2GR W PID, EX 2GR B PID



Spis treści

SEKCJA 1: Informacje ogólne	3
1.1. Wprowadzenie	3
1.2. Tabela rutynowej konserwacji	3
SEKCJA 2: Wymiana uszczelki	4
SEKCJA 3: Elementy sterujące	4
SEKCJA 4: Ustawianie programów pracy.....	5
4.1. Stan gotowości do pracy (OFF)	5
4.2. Ustawienia fabryczne	6
4.3. Menu serwisowe	6
SEKCJA 5: Diagramy elektryczne	10
SEKCJA 6: Alarmy i ostrzeżenia.....	18
SEKCJA 7: Ogólne warunki gwarancji	20

Dziękujemy za zakup naszego produktu. Przed pierwszym użyciem prosimy dokładnie zapoznać się z niniejszą instrukcją obsługi.



SEKCJA 1: Informacje ogólne

1.1. Wprowadzenie

Przed rozpoczęciem użytkowania danego urządzenia należy przeczytać ze zrozumieniem poniższą instrukcję.

Niniejsza instrukcja musi być zawsze dostępna dla osób upoważnionych do obsługi urządzenia i przechowywana w jego pobliżu, w bezpiecznym miejscu.

Producent nie ponosi żadnej odpowiedzialności za jakiegokolwiek szkody wyrządzone osobom, zwierzętom i mieniu spowodowane nieprzestrzeganiem zasad opisanych w niniejszej instrukcji.

Instrukcja jest integralną częścią urządzenia i musi być przechowywana do ostatecznej utylizacji samej maszyny.

Upoważnieni operatorzy mogą wykonywać przy urządzeniu tylko te czynności, za które są odpowiedzialni.

1.2. Tabela rutynowej konserwacji

Główne komponenty	Nr części	Miesiące (cykle)			
		6 (12500)	12 (25000)	18 (37500)	24 (50000)
Bojler					
Zawór bez zasysania	65000210		Sprawdzenie		Wymiana
Elektrozawór napełniania kotła	60000202				Wymiana
Górne mocowanie kotła	30000200		Sprawdzenie		Sprawdzenie
Dolne mocowanie kotła	30000210		Sprawdzenie		Sprawdzenie
Zawór	65000115		Sprawdzenie		Sprawdzenie
System zaparzania					
Grupowy zawór elektromagnetyczny	60000156				Wymiana
Natrysk	75000010	Wymiana	Wymiana	Wymiana	Wymiana
Grupowa uszczelka głowicy	75000081 75000083	Wymiana	Wymiana	Wymiana	Wymiana
Kurki					
Kran od pary	15000342 (R) 15000338 (L)		Czyszczenie	Wymiana	
Kran z wodą	15000342 (R) 60000100N (A)				Wymiana
Pompa silnikowa					
Głowica pompy	60000030				Wymiana

Zawór zwrotny	60000010				Wymiana
Zawór rozprężny	65000021				Wymiana

Nie pomijaj terminów konserwacji, aby zapewnić doskonałą wydajność maszyny i zachować pełną gwarancję.

(R) Ręczny zawór obrotowy / (L) Ręczny zawór dźwigniowy / (A) Automatyczny zawór elektromagnetyczny zaworu

SEKCJA 2: Wymiana uszczelki

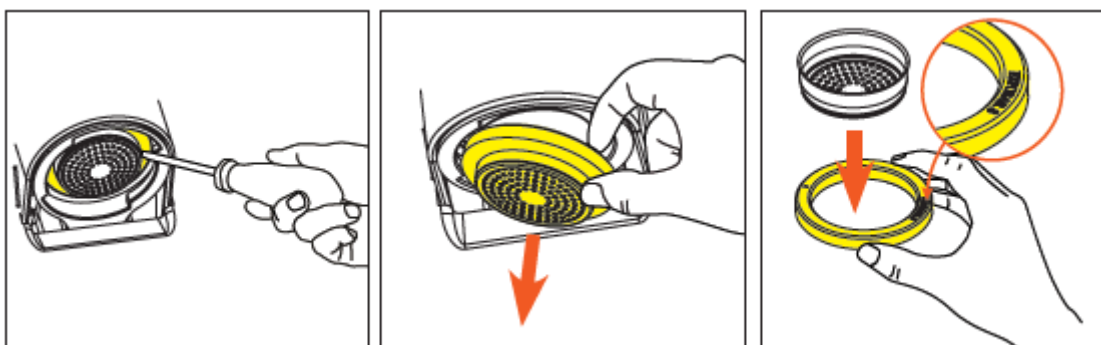

1. Aby wyjąć kolbę, użyj śrubokręta prostego, aby zwolnić element natrysku, podważając go ze średnią siłą.
2. Zdejmij element natrysku i uszczelkę.
3. Usuń i wyrzuć starą uszczelkę. Włóż nową (fazowaniem i logo EXPOBAR do góry) do natrysku.

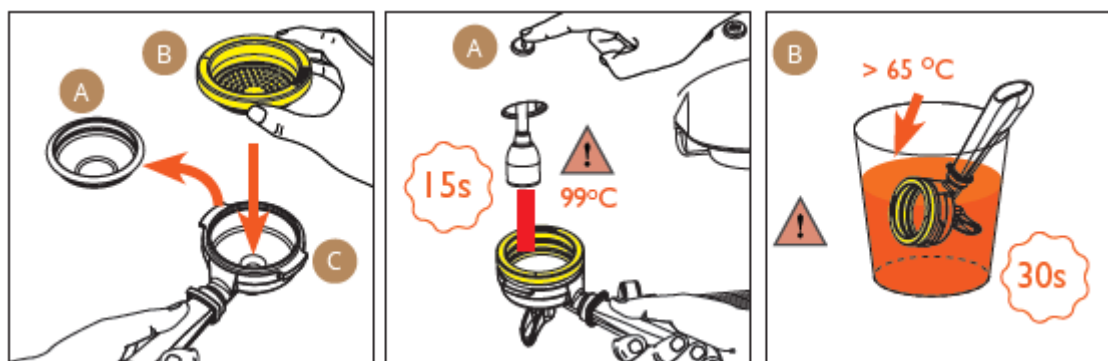

4. Wyjmij koszyk filtra (A), a następnie umieść nową uszczelkę i element natrysku (B) w kolbie (C).
5. Podgrzej uszczelkę, aby zmiękczyć gumę. A - podgrzej uszczelkę przez 15 sekund przy użyciu wody z wylotu ciepłej wody lub B - umieść uszczelkę, natrysk i kolbę w gorącej wodzie na 30 sekund.

Woda z kranu jest bardzo gorąca! Zachowaj ostrożność, aby uniknąć poparzeń.

SEKCJA 3: Elementy sterujące

EX3 posiada panel sterujący z przyciskami dedykowanymi każdej grupie zaparzającej. Funkcje sterujące są wyjaśnione poniżej.

Wersje z wyświetlaczem (PID) są wyposażone w indywidualny 3-cyfrowy wyświetlacz, w każdej grupie, do monitorowania stanu maszyny, wykonywania programowania użytkownika i regulacji maszyny.

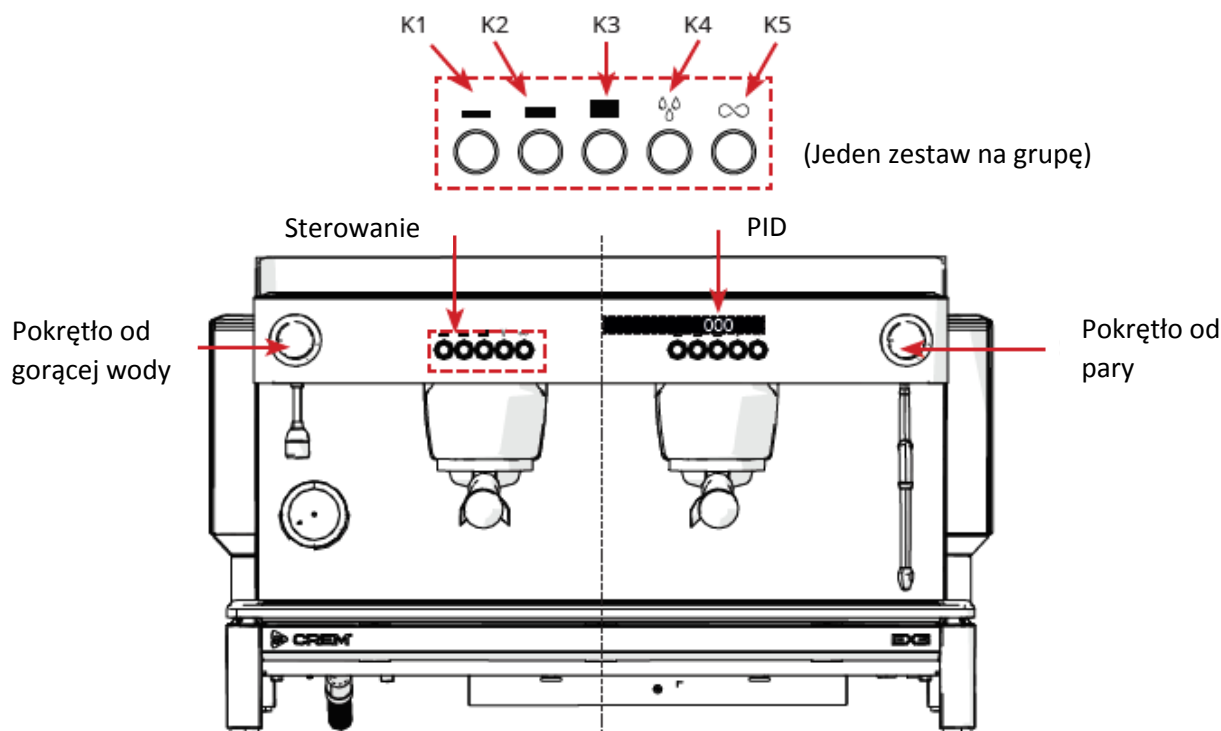

Przycisk	Opis	Funkcja menu programowania
K1	Małe espresso	(+)
K2	Średnie espresso	(-)
K3	Duże espresso	
K4	Przełukanie grupy elementów	
K5	Strumień ciepłej wody	Enter / Accept

Wszystkie przyciski grupowe są w pełni regulowane przez programowanie użytkownika. Wersje z wyświetlaczem będą pokazywać licznik czasu otwarcia podczas parzenia.

SEKCJA 4: Ustawianie programów pracy

4.1. Stan gotowości do pracy (OFF)

Aby przełączyć maszynę w elektroniczny tryb gotowości (OFF) z poziomu ekranu głównego, naciśnij jednocześnie K5, a następnie K3. Na wyświetlaczu pojawi się komunikat „OFF”.

W tym trybie element grzejny pozostanie odłączony.

Aby wyjść z trybu gotowości, wystarczy nacisnąć dowolny przycisk (K1 - K2 - K3 - K4), aby powrócić do ekranu głównego.

4.2. Ustawienia fabryczne

Aby przywrócić urządzenie do domyślnych ustawień fabrycznych, wykonaj poniższe czynności:

1. Wyłącz maszynę głównym wyłącznikiem zasilania.
2. Naciśnij i przytrzymaj jednocześnie K1 + K3 + K5, równocześnie włączając główny wyłącznik zasilania. Na wyświetlaczu pojawi się [PrS], a wszystkie poprzednio dostosowane ustawienia zostaną usunięte i zastąpione ustawieniami fabrycznymi.
3. Wyłącz i włącz maszynę ponownie głównym wyłącznikiem, aby usunąć komunikat.

4.3. Menu serwisowe

Aby uzyskać dostęp do ustawień programowania usługi, wykonaj poniższe czynności:

1. Przełącz maszynę w tryb czuwania [OFF] (patrz poprzednie instrukcje).
2. Gdy na wyświetlaczu pojawi się „OFF”, przytrzymaj K5 przez 15 sekund, aż na wyświetlaczu pojawi się „toU” (pierwsze ustawienie menu).
3. Przeglądaj menu, naciskając K1 i K2.
4. Dostęp do każdego ustawienia uzyskasz naciskając K5. Regulowany parametr będzie migał. Zaakceptuj i zapisz, naciskając ponownie K5.
5. Aby wyjść z menu, przejdź do [Esc] (Escape) i naciśnij K5, aby powrócić do trybu [OFF]

Ustawienie	Opis	Ustawienie	Opis
toU	Limit czasu napełniania kotła	ScA*	Alarm kawy serwisowej (konserwacja)
cLE	Cykle programu czyszczenia	tU	Jednostki temperatury
Prd	Programowanie dozowania	SkP	'kP' parametr PID
SEn	Czułość sondy poziomu	Ski	'kl' parametr PID
PiF*	Infuzja wstępna (elektroniczna)	Skd	'kD' parametr PID
tEA	Automatyczny zawór do herbaty	Sb	Parametr pasma PID
Eco*	Funkcje trybu Eco	SE	Wyświetlenie przesunięcia temperatury
tEc	Temperatura bojlera w trybie Eco	Aut*	Automatyczne włączanie / wyłączenie
SLA*	Alarm litra serwisowego (konserwacja filtra)		

*Domyślnie wyłączone po ustawieniu fabrycznym PCB

toU - Limit czasu napełniania bojlera

Aby zmienić limit czasu napełniania bojlera, wykonaj następujące czynności:

1. Wejdź do programowania usługi i przeglądaj menu (patrz poprzednie instrukcje).
2. Gdy na wyświetlaczu pojawi się [toU] naciśnij K5.
3. Za pomocą K1 i K2 ustaw (w sekundach) limit czasu napełniania bojlera.
4. Zaakceptuj i zapisz ustawienie, naciskając K5. Jesteś z powrotem w menu programowania usług.

cLE - Automatyczne cykle czyszczenia grupowego

Aby je zmienić, wykonaj następujące czynności:

1. Wejdź do programowania usługi i przeglądaj menu (patrz poprzednie instrukcje).
2. Gdy na wyświetlaczu pojawi się [cLE] zatwierdź naciskając K5.
3. Za pomocą K1 i K2 wybierz automatyczne cykle czyszczenia grupowego.
4. Zaakceptuj i zapisz ustawienie naciskając K5. Jesteś z powrotem w menu programowania usług

Prd - Włączanie / wyłączanie programowania dozowania

Aby włączyć lub wyłączyć funkcję programowania dozowania, wykonaj poniższe czynności:

1. Wejdź do programowania usługi i przeglądaj menu (patrz poprzednie instrukcje).
2. Gdy na wyświetlaczu pojawi się [Prd], zatwierdź, naciskając K5.
3. Za pomocą przycisków K1 i K2 włącz [ON] lub wyłącz [OFF] funkcję programowania dozowania.
4. Zaakceptuj i zapisz ustawienie, naciskając K5. Jesteś z powrotem w menu programowania usług.

SEn - Czulość sondy poziomu

Aby zmienić czulość sondy poziomu, wykonaj poniższe czynności:

1. Wejdź do programowania usługi i przeglądaj menu (patrz poprzednie instrukcje).
2. Gdy na wyświetlaczu pojawi się [SEn], zatwierdź, naciskając K5.
3. Za pomocą K1 i K2 wybierz czulość sondy poziomu pomiędzy: [L] Niska; [M] Średnia; [h] Wysoka.
4. Zaakceptuj i zapisz ustawienie, naciskając K5. Jesteś z powrotem w menu programowania usług

PiF - włączanie / wyłączanie elektronicznej infuzji wstępnej

Aby włączyć lub wyłączyć funkcję elektronicznej infuzji wstępnej, wykonaj poniższe czynności:

1. Wejdź do programowania usługi i przeglądaj menu (patrz poprzednie instrukcje).
2. Gdy na wyświetlaczu pojawi się [PiF], zatwierdź, naciskając K5.
3. Za pomocą K1 i K2 włącz [ON] lub wyłącz [OFF] elektroniczną funkcję wstępnej infuzji.
4. Zaakceptuj i zapisz ustawienie, naciskając K5. Jesteś z powrotem w menu programowania usług

Jeśli opcja ta jest włączona w menu serwisowym, elektroniczna infuzja wstępna może być włączona [ON] lub wyłączona [OFF] indywidualnie dla każdej grupy [Pi1], [Pi2] lub [Pi3] w menu użytkownika.

tEA - Włączanie / wyłączanie funkcji automatycznej ciepłej wody

Aby włączyć lub wyłączyć automatyczną funkcję ciepłej wody, wykonaj poniższe czynności:

1. Wejdź do programowania usługi i przeglądaj menu (patrz poprzednie instrukcje).
2. Gdy na wyświetlaczu pojawi się [TEA], zaakceptuj, naciskając K5.
3. Za pomocą K1 i K2 wybierz funkcję ciepłej wody: [oFF] ręczny pobór ciepłej wody; [wł.] automatyczny kran z ciepłą wodą; Funkcja [St] inteligentnego zaparzania herbaty (tylko wybrane modele).
4. Zaakceptuj i zapisz ustawienie, naciskając K5. Jesteś z powrotem w menu programowania usług.

Eco - Włączanie / wyłączenie trybu Eco

Aby włączyć lub wyłączyć funkcję trybu Eco, wykonaj poniższe czynności:

1. Wejdź do programowania usługi i przeglądaj menu (patrz poprzednie instrukcje).
2. Gdy na wyświetlaczu pojawi się [Eco], zatwierdź, naciskając K5.
3. Użyj K1 i K2, aby włączyć [on] lub wyłączyć [oFF] tryb Eco w menu użytkownika.
4. Zaakceptuj i zapisz ustawienie, naciskając K5. Jesteś z powrotem w menu programowania usług.

tEc - Temperatura kotła w trybie Eco

Aby zmienić temperaturę bojlera maszyny w trybie Eco, wykonaj następujące czynności:

1. Wejdź do programowania usługi i przeglądaj menu (patrz poprzednie instrukcje).
2. Gdy na wyświetlaczu pojawi się [tEc], zatwierdź, naciskając K5.
3. Za pomocą K1 i K2 ustaw temperaturę bojlera w trybie Eco.
4. Zaakceptuj i zapisz ustawienie, naciskając K5. Jesteś z powrotem w menu programowania usług.

SLA - Alarm litra serwisowego (konserwacja filtra wody)

Aby zmienić alarm litra serwisowego, wykonaj poniższe czynności:

1. Wejdź do programowania usługi i przeglądaj menu (patrz poprzednie instrukcje).
2. Gdy na wyświetlaczu pojawi się [SLA], zatwierdź, naciskając K5.
3. Za pomocą K1 i K2 wybierz wartość alarmu filtra serwisowego. Licznik można regulować w krokach co 10L = [001]: od [000] = 0L = wyłączone, do [999] = 9990L.
4. Zaakceptuj i zapisz ustawienie, naciskając K5. Jesteś z powrotem w menu programowania usług.

ScA - alarm kawy serwisowej (konserwacja)

Aby zmienić alarm kawy serwisowej, wykonaj poniższe czynności:

1. Wejdź do programowania usługi i przeglądaj menu (patrz poprzednie instrukcje).
2. Gdy na wyświetlaczu pojawi się [ScA], zatwierdź, naciskając K5.
3. Za pomocą K1 i K2 wybierz wartość alarmową kawy serwisowej. Licznik można regulować w krokach co 1000 kaw = [001]: od [000] = 0 kaw = wyłączone, do [999] = 999000 kaw.
4. Zaakceptuj i zapisz ustawienie, naciskając K5. Jesteś z powrotem w menu programowania usług.

tU - jednostki temperatury

Aby zmienić jednostki temperatury, wykonaj poniższe czynności:

1. Wejdź do programowania usługi i przeglądaj menu (patrz poprzednie instrukcje).
2. Gdy na wyświetlaczu pojawi się [tU], zatwierdź, naciskając K5.
3. Za pomocą K1 i K2 ustaw jednostki temperatury, wybierz pomiędzy: [c] Celsjusza; [F] Fahrenheit.
4. Zaakceptuj i zapisz ustawienie, naciskając K5. Jesteś z powrotem w menu programowania usług.

SkP - Ski - Skd - Parametry PID kP, Ki i kd

Aby zmienić wartość współczynników PID, wykonaj poniższe czynności:

1. Wejdź do programowania usługi i przeglądaj menu (patrz poprzednie instrukcje).
2. Gdy na wyświetlaczu pojawi się [SkP], [Ski] lub [Skd], zatwierdź, naciskając K5.
3. Za pomocą K1 i K2 ustaw wybraną wartość parametru PID.
4. Zaakceptuj i zapisz ustawienie, naciskając K5. Jesteś z powrotem w menu programowania usług.

Sb - strefa pasma PID

Aby zmienić strefę pasma PID, wykonaj poniższe czynności:

1. Wejdź do programowania usługi i przeglądaj menu (patrz poprzednie instrukcje).
2. Gdy na wyświetlaczu pojawi się [Sb], zatwierdź, naciskając K5.
3. Za pomocą K1 i K2 ustaw wartość pasma roboczego PID.
4. Zaakceptuj i zapisz ustawienie, naciskając K5. Jesteś z powrotem w menu programowania usług.

SE - Wyświetlanie przesunięcia temperatury

Aby zmienić przesunięcie temperatury wyświetlacza głównego, wykonaj poniższe czynności:

1. Wejdź do programowania usługi i przeglądaj menu (patrz poprzednie instrukcje).
2. Gdy na wyświetlaczu pojawi się [SE], zatwierdź, naciskając K5.
3. Za pomocą K1 i K2 wybierz przesunięcie temperatury.
4. Zaakceptuj i zapisz ustawienie, naciskając K5. Jesteś z powrotem w menu programowania usług

Temperatura wyświetlana na ekranie głównym będzie temperaturą bojlera odczytaną przez czujnik temperatury, pomniejszoną o wartość [SE]. Np.: Jeśli Tboiler = 116°C i [SE] = 20, wartość pokazana na wyświetlaczu to Tboiler - [SE] = 116 - 20 = [96]

AUt - Włączanie / wyłączenie funkcji automatycznego włączania / wyłączenia

Aby włączyć lub wyłączyć funkcję automatycznego włączania / wyłączenia, wykonaj poniższe czynności:

1. Wejdź do programowania usługi i przeglądaj menu (patrz poprzednie instrukcje).
2. Gdy na wyświetlaczu pojawi się [AUt], zatwierdź, naciskając K5.
3. Użyj K1 i K2, aby włączyć [on] lub wyłączyć [oFF] funkcję automatycznego włączania / wyłączenia. Jeśli ma być włączone [on], naciśnij K5, a urządzenie zapyta o dzień zamknięcia [00X]. Dni powszednie mają oznaczenie: [001] poniedziałek; [002] wtorek; ...; [007] Niedziela.
4. Zaakceptuj i zapisz ustawienie, naciskając K5. Jesteś z powrotem w menu programowania usług.

Czasomierze automatycznego włączania i wyłączenia są ustawiane w menu użytkownika, gdy funkcja jest włączona w menu serwisowym.

SEKCJA 5: Diagramy elektryczne

Połączenia PCB i świateł LED - Wersje sterowania EX3 1B

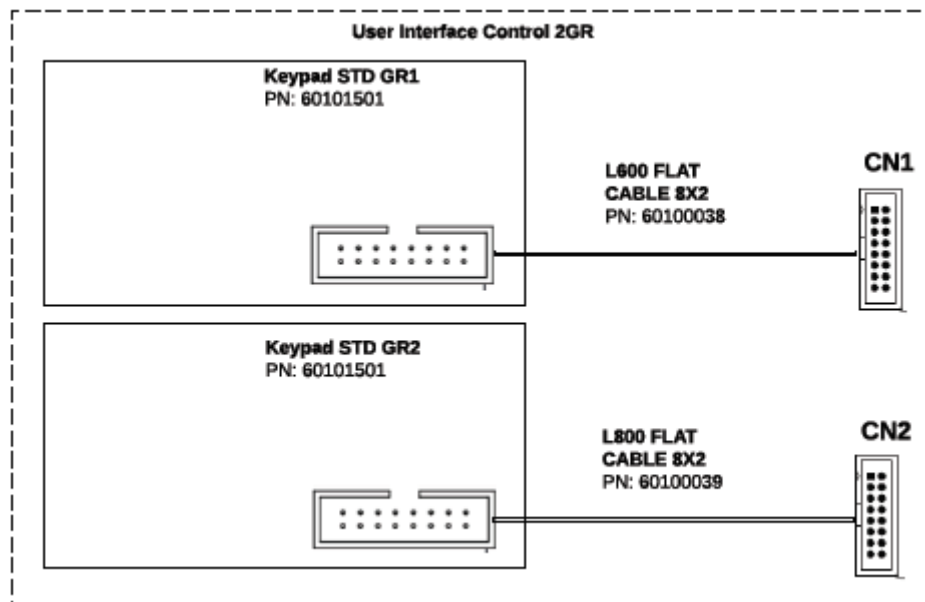
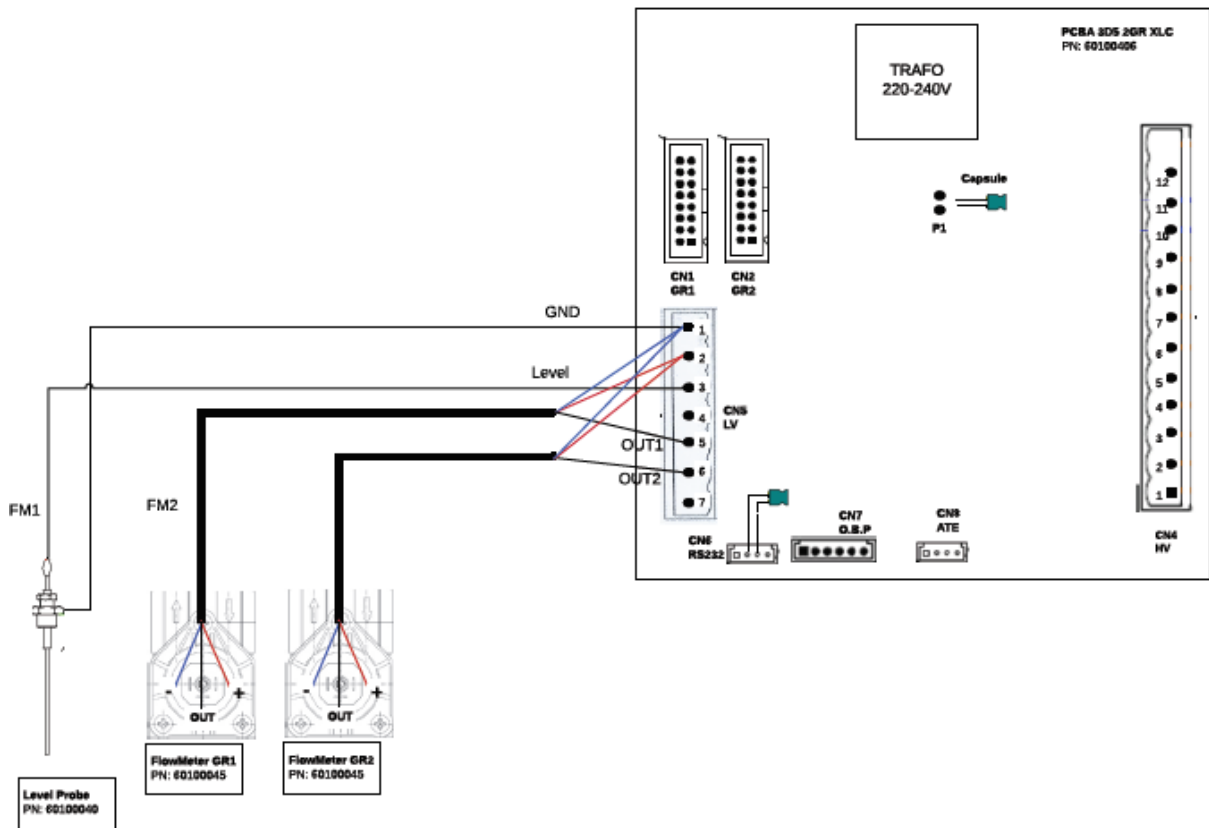

EX3 1B CONTROL 1Ph+N 220-240V

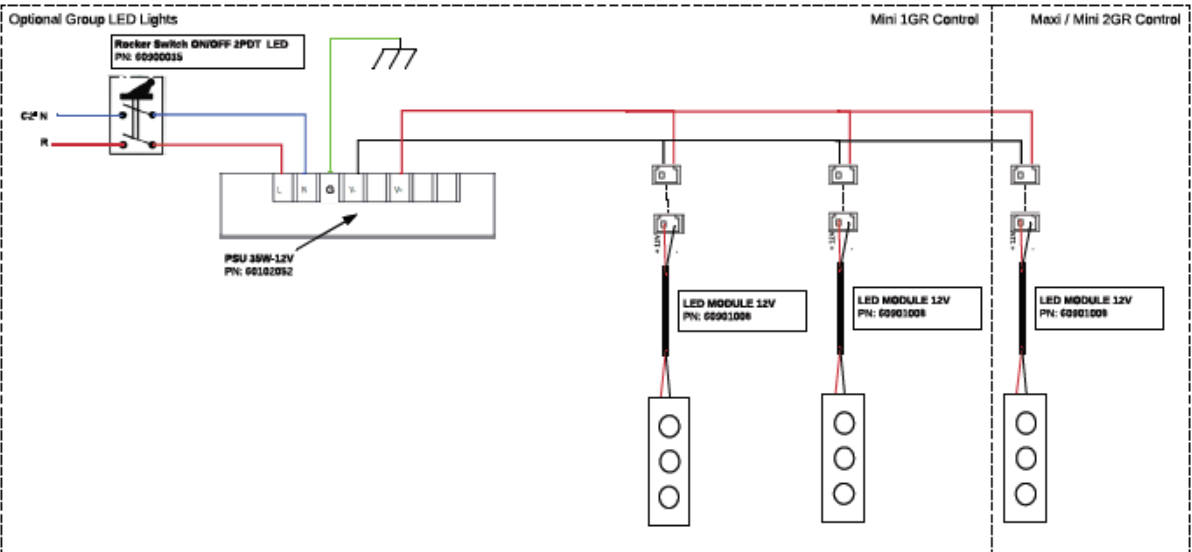
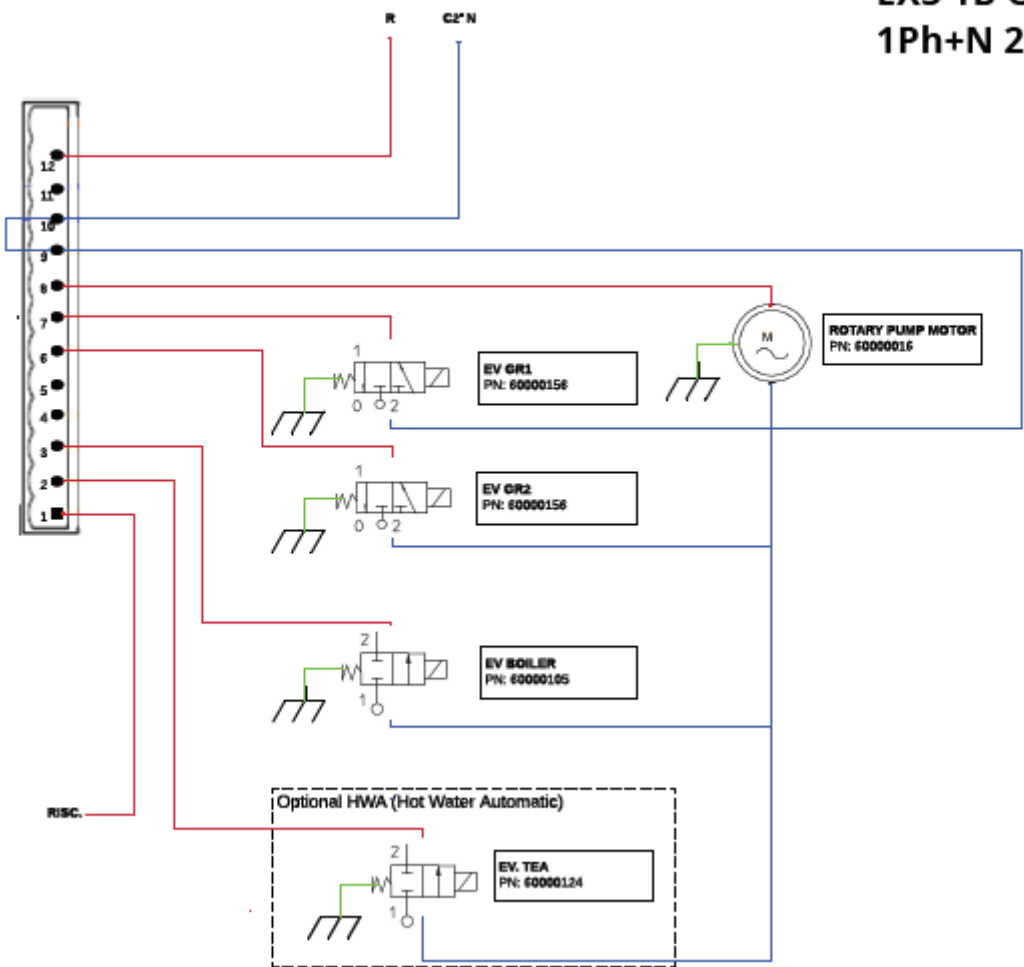

Połączenia PCB i diod LED - EX3 1B Wersje PID wyświetlacza

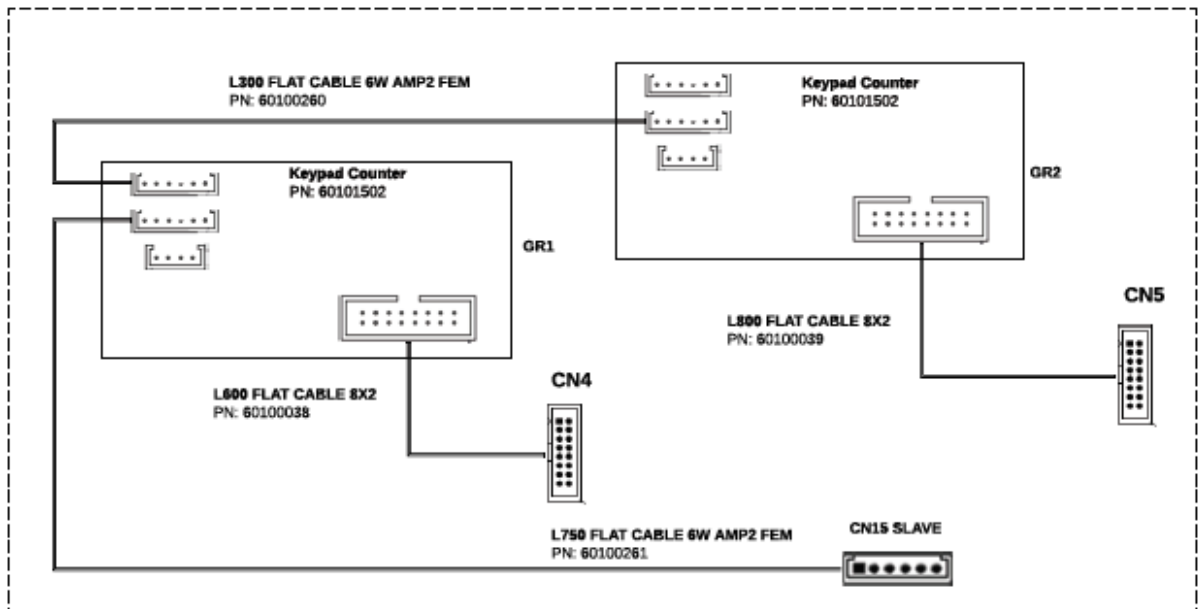
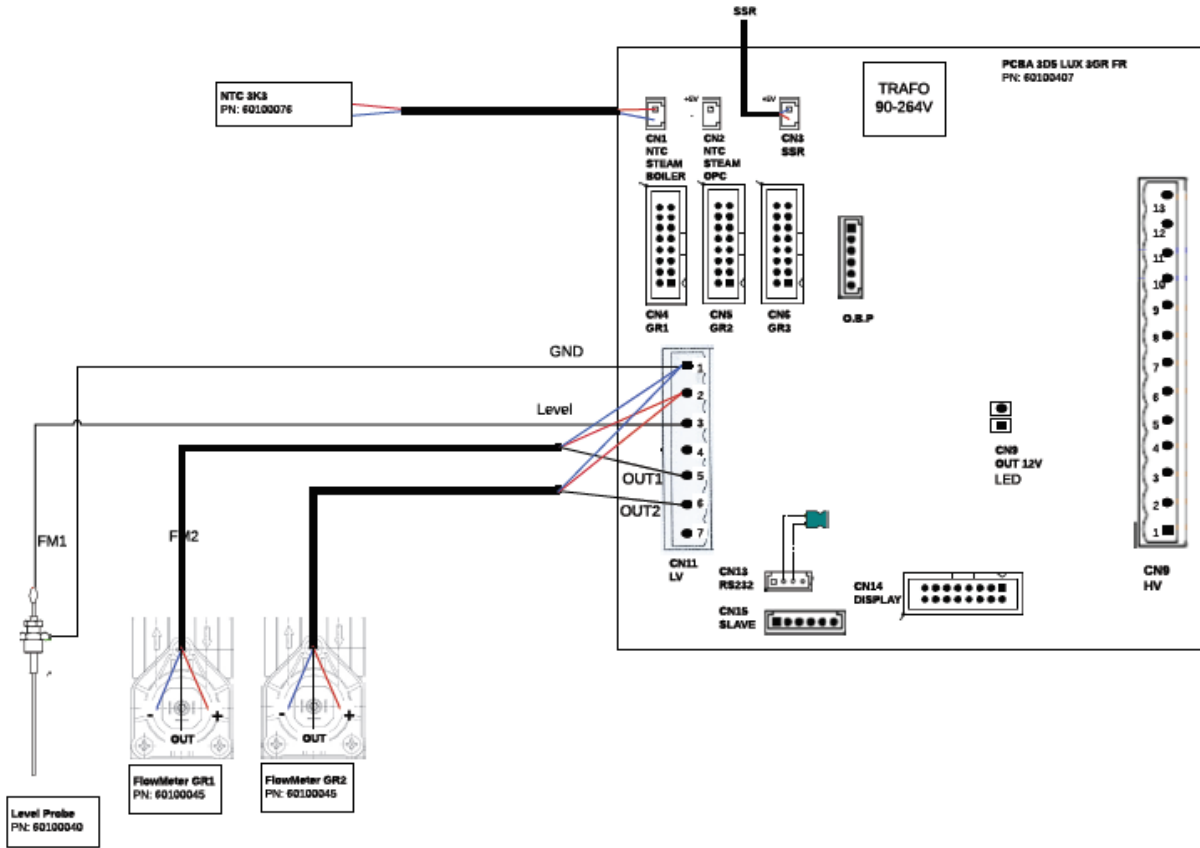

EX3 1B Display PID 1Ph+N 220-240V

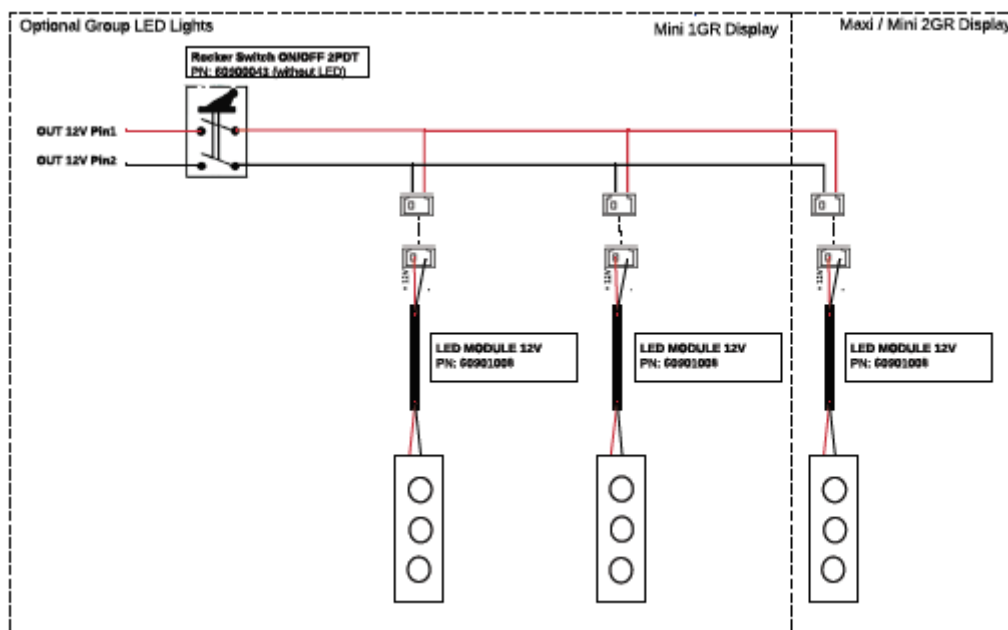
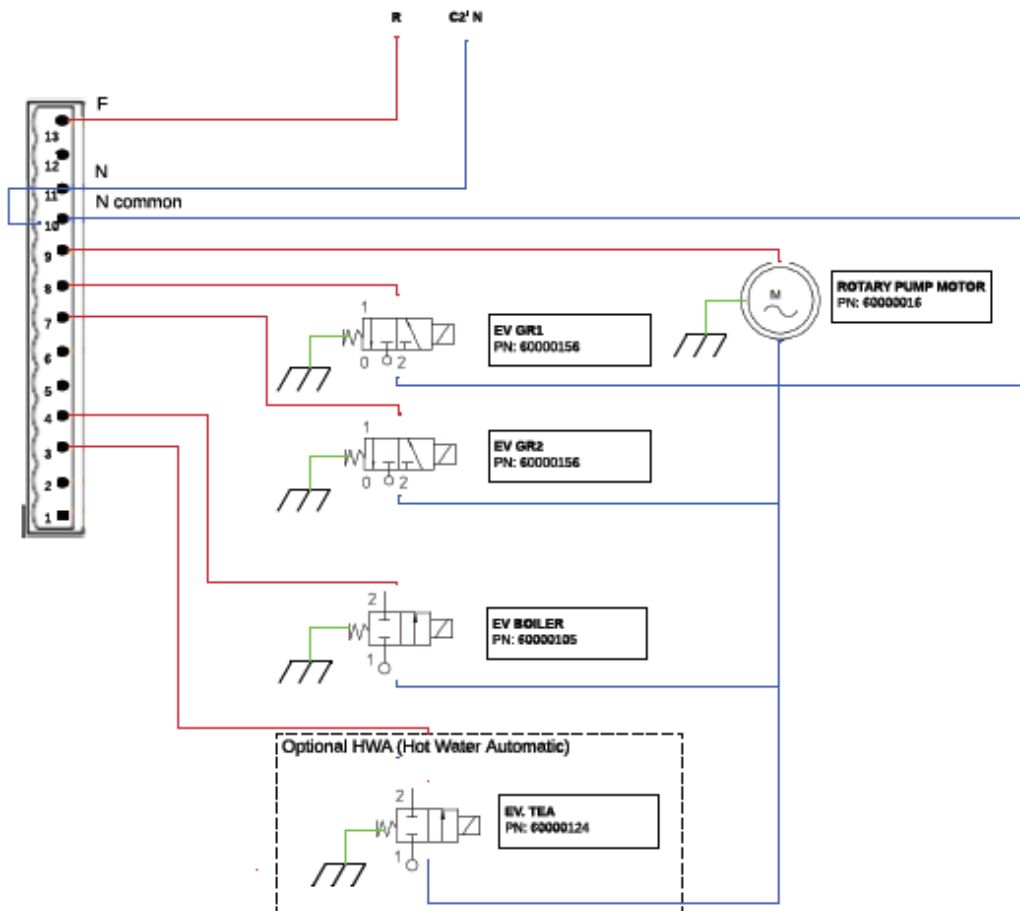

Schemat zasilania - EX3 MINI 1Gr i MINI 2Gr Sterowanie - 1Ph + N 220-240V

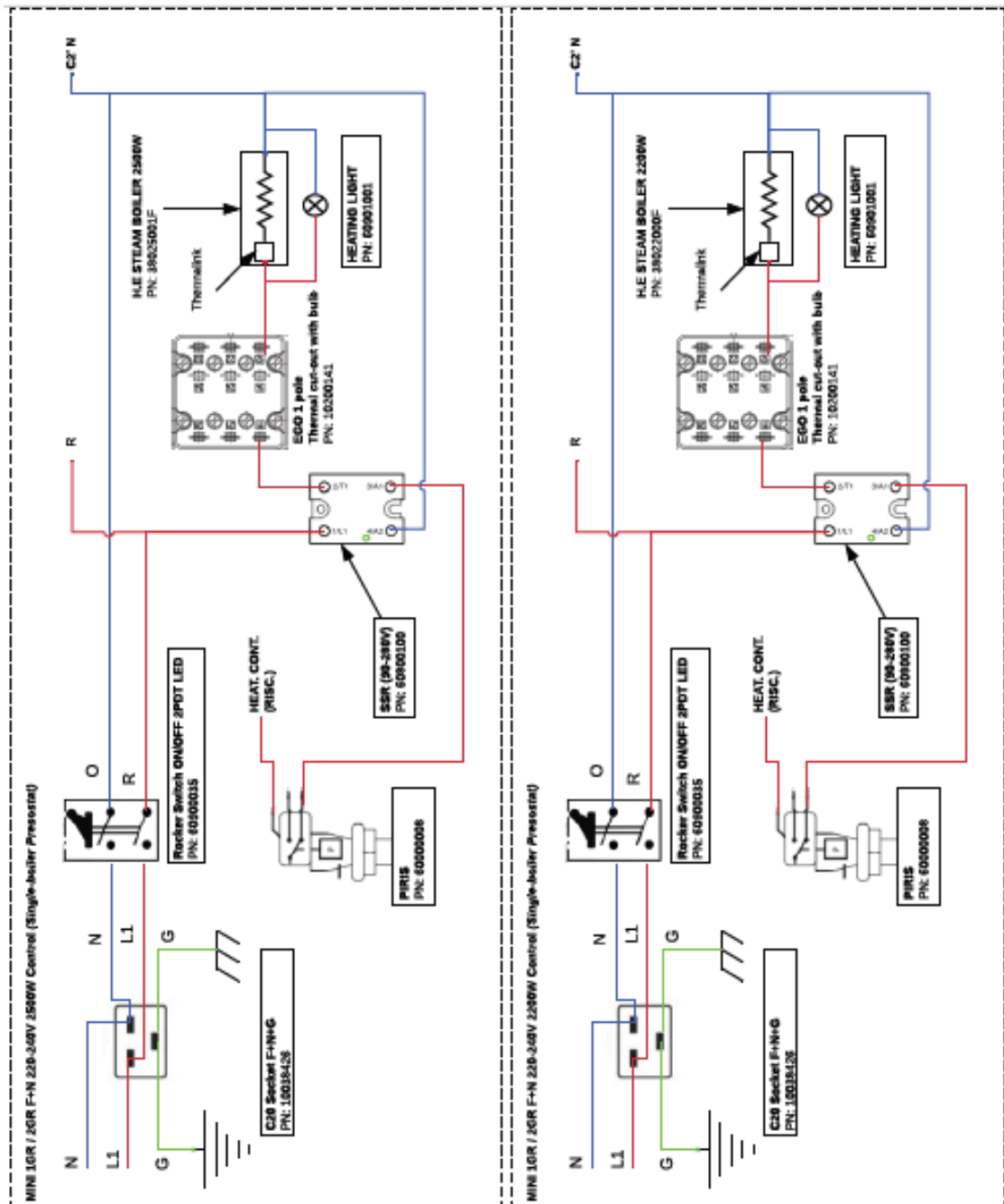

Schemat zasilania - EX3 MINI 1Gr i MINI 2Gr Wyświetlacz PID - 1Ph + N 220-240V

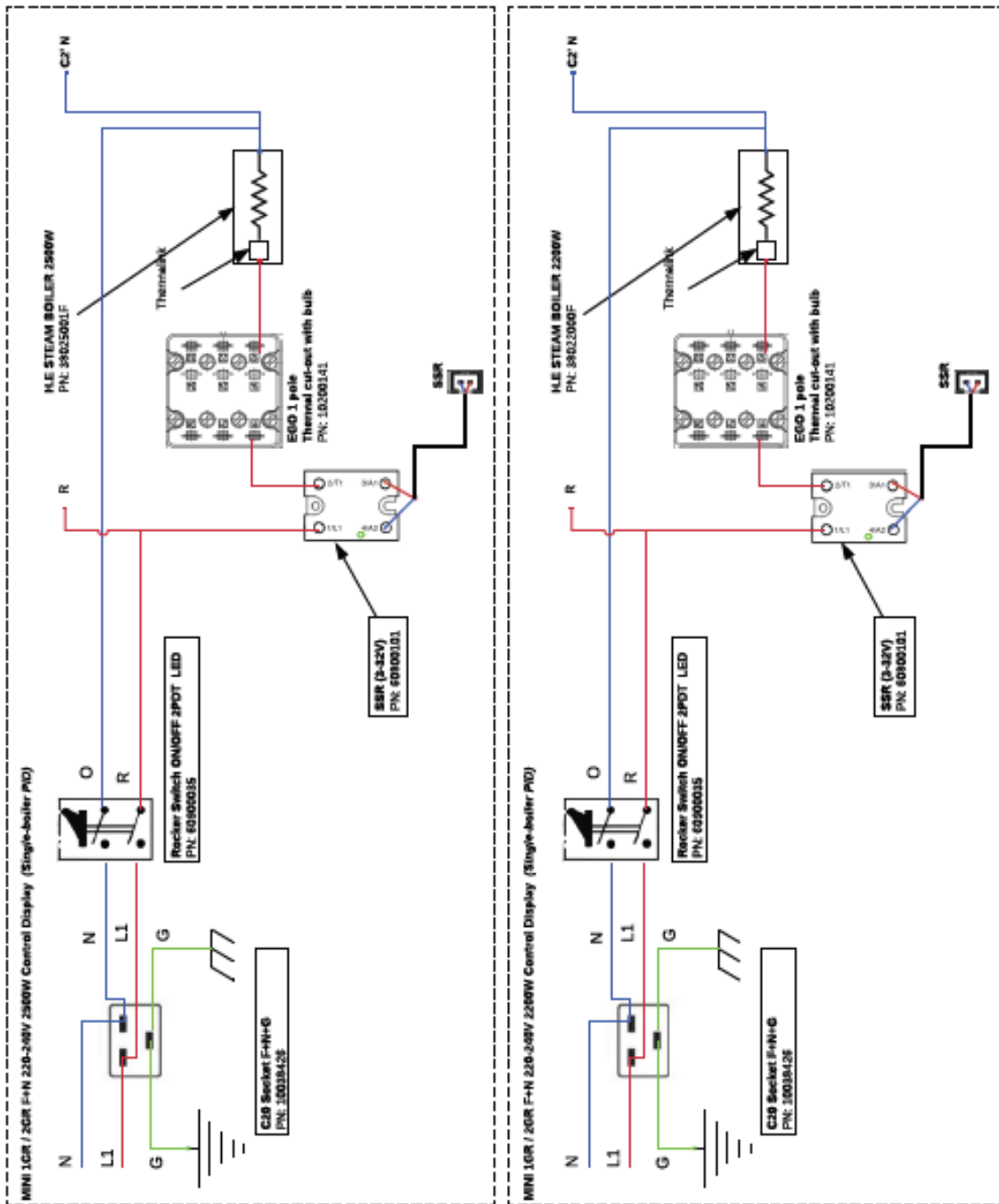

Schemat zasilania - EX3 2Gr Control - 1Ph + N 220-240V

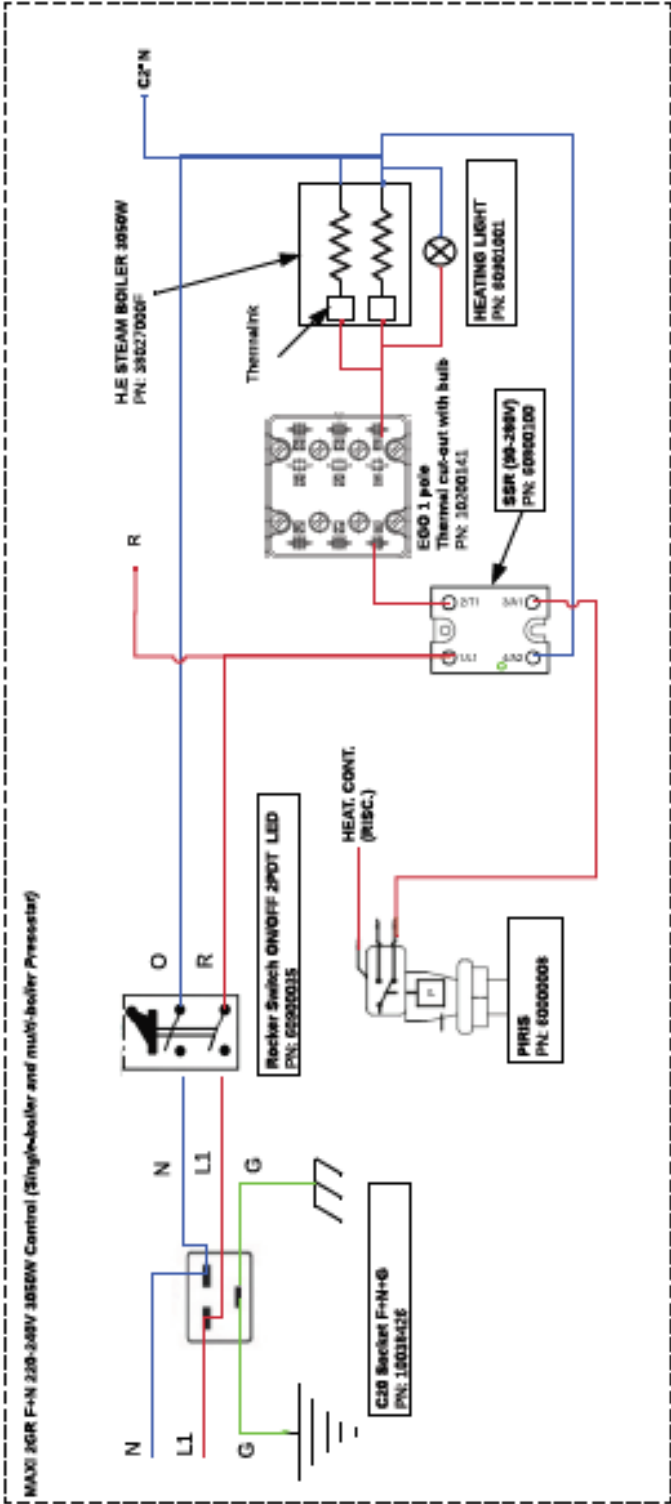

Schemat zasilania - EX3 2Gr Wyświetlacz PID - 1 faza + N 220-240 V.

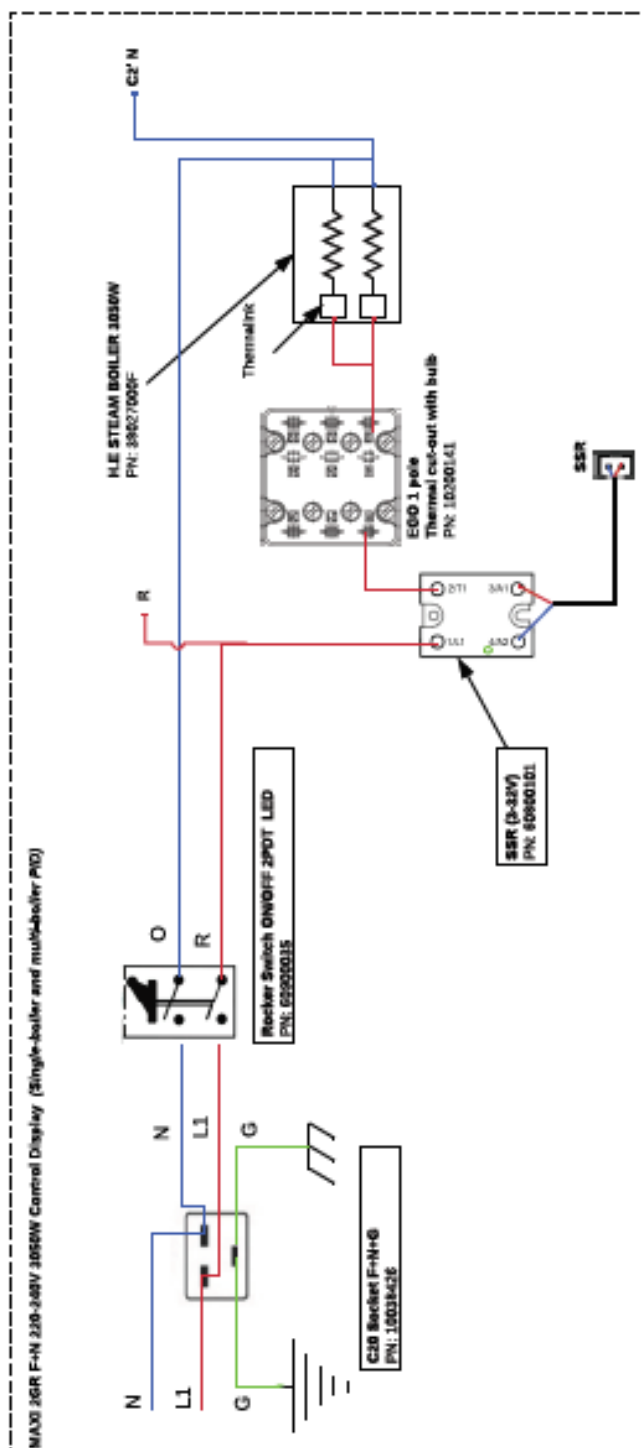

SEKCJA 6: Alarmy i ostrzeżenia

Aby ostrzec użytkowników, EX3 ma zaprogramowane następujące alerty:

Wyświetlany kod	Status maszyny	Nazwa alarmu	Alarm / ostrzeżenie	Rozwiązanie
[AL1]	Maszyna jest zablokowana i wszystkie przyciski touchpada migają	W NTC nastąpiło zwarcie	Alarm	Skontaktuj się z serwisem, aby go wymienili
[AL2]	Maszyna jest zablokowana i wszystkie przyciski touchpada migają	NTC nie jest podłączony	Alarm	Skontaktuj się z serwisem, aby go wymienili
[AL3]	Wybrany przycisk miga i zaparzanie należy zatrzymać ręcznie	W tej grupie nie wykryto przepływu	Ostrzeżenie	Skontaktuj się z serwisem
[FiL]	Maszyna jest zablokowana i wszystkie przyciski touchpada migają	Upłynął limit czasu napełnienia bojlera od pary	Alarm	Wyłącz i włącz ponownie wyłącznik główny. Sprawdź, dopływ wody
[Eco]	Diody touchpada nie świecą Temperatura bojlera spadła do 105°C	Stan trybu Eco	Ostrzeżenie	Naciśnij dowolny przycisk od K1 do K4, aby „obudzić” maszynę
[oFF]	Diody touchpada nie świecą Odłączony element bojlera	Stan trybu gotowości	Ostrzeżenie	Naciśnij dowolny przycisk od K1 do K4, aby „obudzić” maszynę
[SEr]	Maszyna działa Komunikat spoczynkowy dotyczący grupy 1	Alarm konserwacji serwisowej	Ostrzeżenie	Skontaktuj się z serwisem w celu wykonania procedury konserwacji. Aby zresetować licznik alarmów serwisowych: - Trzymaj wciśnięte K1 + K2 i włącz maszynę głównym wyłącznikiem. - Wiadomość [rSE] zostanie wyświetlona w grupie 1
[FiL]	Maszyna działa Komunikat spoczynkowy dotyczący grupy 1	Alarm konserwacji filtra wody	Ostrzeżenie	Skontaktuj się z serwisem w celu wykonania procedury konserwacji. Aby zresetować alarm serwisowy: - Trzymaj wciśnięte K3 + K4 i włącz maszynę głównym wyłącznikiem. - Wiadomość [rFi] zostanie wyświetlona w grupie 1

Błędy dot. maszyny

Problem	Możliwa przyczyna	Rozwiązanie
Maszyna nie uruchamia się po włączeniu	Wtyczka nie jest prawidłowo włożona do gniazdka elektrycznego	Sprawdź, czy wtyczka jest prawidłowo włożona i czy gniazdo zasilania jest sprawne.
	Wyłącznik automatyczny i / lub mechanizm różnicowy są odłączone.	Sprawdź, czy są połączone.
	Sprawdź, czy są połączone	Skontaktuj się z serwisem w celu ich wymiany.
Rurka pary nie generuje pary	Rurka pary jest zatkana wysuszonym mlekiem.	Wyczyść pręt i, jeśli to konieczne, wyjmij dyszę i udroźnij ją za pomocą szpilki lub igły.
Bojler grupowy nie podgrzewa wody	Tryb czuwania jest aktywny.	Naciśnij ponownie K1 + K5, aby wyjść z trybu gotowości.
Infuzja wstępna nie działa	Gdy tryb wstępnej infuzji jest „włączony”, należy zaprogramować ustawienia WŁ. / WYŁ. tej funkcji	Skonfiguruj ustawienia infuzji wstępnej zgodnie z objaśnieniami w „Programowanie użytkownika> Ustawienia infuzji wstępnej”
Pod maszyną znajduje się woda	Rurka odpływowa jest zatkana przez zużyte fusy / śmieci lub jest ściągnięta z miski odpływowej.	Wyczyść rurkę odpływową.

Błędy dot. procesu parzenia

Problem	Możliwa przyczyna	Rozwiązanie
Kawa wydawana jest za szybko	Mielenie kawy jest zbyt grube.	Przejdź na drobniejsze mielenie espresso.
Kawa wydawana jest za wolno	Mielona kawa jest zbyt drobna.	Przełącz się na grubsze mielenie espresso

Osad kamienia

Problem	Możliwa przyczyna	Rozwiązanie
Temperatura wydawania kawy jest zbyt niska	Rury wylotowe odpowiedzialne za rotację ciepła są zatkane kamieniem.	Włącz maszynę za pomocą wyłącznika i skontaktuj się z technikiem w celu dokonania niezbędnych napraw.
Temperatura wydawania kawy jest zbyt wysoka	Układ wodny jest zatkany kamieniem.	Włącz maszynę za pomocą wyłącznika i skontaktuj się z technikiem w celu dokonania niezbędnych napraw.

Sprzęt, którego dotyczy problem, nie może być używany podczas oczekiwania na serwisanta, jeżeli istnieje jakiegokolwiek ryzyko, że uszkodzenie lub wada pogorszy się.

Gwarancja nie obejmuje materiałów eksploatacyjnych, takich jak szkło, normalnej konserwacji, takiej jak czyszczenie filtrów, zabrudzeń w wodzie, wapna, nieprawidłowego napięcia, ciśnienia lub regulacji ilości wody.

Gwarancja nie obejmuje uszkodzeń lub usterek spowodowanych nieprawidłową obsługą urządzenia.

SEKCJA 7: Ogólne warunki gwarancji

Niniejszy dokument reguluje zasady gwarancji udzielanej przez spółkę **Resto Quality sp. z o.o.** na sprzedawane Towary i stanowi załącznik do Ramowych Warunków Handlowych, określone poniżej zasady ochrony gwarancyjnej obowiązują zawsze gdy Resto Quality sp. z o.o. udziela gwarancji na sprzedawany towar.

1. Gwarancja udzielana jest na okres 12 miesięcy od daty zakupu Towarów.
2. Ochrona gwarancyjna udzielana jest wyłącznie na terytorium Rzeczypospolitej Polskiej.
3. W okresie trwania gwarancji Spółka zobowiązuje się do bezpłatnego podjęcia koniecznych działań celem przywrócenia Urządzeń do prawidłowego funkcjonowania – do stanu w którym możliwe będzie normalne i zgodne z przeznaczeniem korzystanie z urządzeń - jeżeli wada występowała lub była następstwem wad tkwiących w Urządzeniach (Urządzeniu) w chwili jego sprzedaży (wady produkcyjne, wady technologiczne) i nie została spowodowana przez Klienta lub osoby trzecie lub nie wynikały inne przyczyny skutkujących utratą gwarancji.
4. Celem wypełnienia powyższych obowiązków Spółka zobowiązuje się do – w zależności od konieczności :
 - a. przeprowadzenie nieodpłatnej diagnozy usterki
 - b. przeprowadzenia nieodpłatnej naprawy Urządzenia
 - c. przeprowadzenia nieodpłatnej wymiany części Urządzenia na nowe o konieczności przeprowadzenia napraw lub wymiany poszczególnych części oraz zakresie naprawy (wymiany) każdorazowo decydować będzie Spółka w oparciu o wskazania uprawnionego serwisanta.
5. Spółka wykonuje powyższe działania zgodnie z wytycznymi producenta z wykorzystaniem odpowiednich części zamiennych.
6. Spółka może zlecić przeprowadzenie działań osobom trzecim.
7. Zakresem usług serwisowych (gwarancji) nie są objęte :
 - a. uszkodzenia mechaniczne,
 - b. uszkodzenia wynikłe z działania siły wyższej (pożar, powódź, zalanie wodą, zmiany napięcia etc.)
 - c. czynności związane z konserwacją i normalnym użytkowaniem Urządzenia (czyszczenie, odkamienianie, smarowanie, wymiana elementów eksploatacyjnych i podlegających normalnemu zużyciu – lampy, żarówki, bezpieczniki, baterie, uszczelki, paski klinowe, łańcuchy napędowe etc.)
 - d. uszkodzenia wynikające z oddziaływania siły fizycznej ponad siłę konieczną dla normalnego korzystania z Urządzeń,
 - e. uszkodzenia powstałe z winy Klienta lub osób trzecich,

- f. uszkodzenia wynikające z nieprawidłowego korzystania, wykorzystywania, użytkowania, eksploatacji Urządzeń
 - g. uszkodzenia będące skutkiem zaniedbań w wypełnianiu obowiązków spoczywających na użytkowniku Urządzeń.
 - h. uszkodzenia wynikające z nieprawidłowego podłączenia urządzenia lub braku wykorzystywania wymaganych akcesoriów (np. zmiękczac do wody, filtry, etc.)
 - i. jak również usterki będące następstwem powyższych zdarzeń
8. Przypominamy o obowiązku sprawdzenia towaru dostarczanego do Państwa w obecności kuriera (dostawcy, przewoźnika) oraz w przypadku stwierdzenia uszkodzeń o obowiązku sporządzenia protokołu zgłoszenia szkody. Brak sprawdzenia przesyłki oraz prawidłowego zgłoszenia reklamacji do przewoźnika skutkuje utratą późniejszej możliwości do zgłoszenia roszczeń z tego tytułu.
9. W zakresie nie objętym gwarancją Spółka świadczy obsługę serwisową – za dodatkową opłatą.
10. Klient może zlecić Spółce przeprowadzenie prac (działań) dodatkowych, Strony ustalają, iż Spółka może takie działania proponować, jednak ich przeprowadzenie zawsze będzie wymagało zgody Klienta. Zasady wynagrodzenia za prace dodatkowe Strony ustalać będą w toku wzajemnych relacji.
11. Każdorazowo Klient zobowiązuje się do udostępnienia Urządzeń w uzgodnionym terminie i miejscu w taki sposób by możliwe było przeprowadzenie wymaganych prac serwisowych w sposób niezakłócony. Ewentualny brak udostępnienia Urządzeń traktowany będzie na równi z nieuzasadnioną interwencją serwisową.
12. W przypadku nieuzasadnionej interwencji uprawnionych serwisantów, Klient zobowiązany będzie do pokrycia kosztów takiej interwencji – w szczególności kosztów dojazdu oraz wynagrodzenia dla serwisantów.
13. Spółka podkreśla, a Klient jednoznacznie przyjmuje iż następujące działania skutkować będą utratą ochrony gwarancyjnej:
- a. dokonanie jakichkolwiek zmian, modyfikacji, przeróbek, napraw czy szeroko rozumianej ingerencji w Urządzenia przez osoby inne niż wskazane przez Spółkę
 - b. naruszenie plomb lub znaków fabrycznych
 - c. stwierdzenie uszkodzeń urządzenia innych niż wynikające z normalnego użytkowania (uszkodzeń mechanicznych, termicznych, chemicznych, elektrycznych, wywołanych ogniem, wilgocią etc.)
 - d. nieprawidłowe podłączenie urządzenia, jak również brak wykorzystywania wymaganych akcesoriów (np. zmiękczac do wody, filtry, etc.)
14. Zgłoszenie usterki odbywać będzie się - poprzez przesłanie przez Klienta zgłoszenia awarii na adres e-mail: **serwis@restoquality.pl**
15. Towary co do których zgłaszane są roszczenia z tytułu gwarancji:
- a. o masie do 30 kg należy dostarczyć pod wskazany przez Spółkę adres uprawnionego serwisu
 - b. o masie powyżej 30 kg – w zależności od wskazań Spółki należy dostarczyć pod wskazany przez Spółkę adres uprawnionego serwisu lub naprawiony zostanie przez wskazanych serwisantów w miejscu jego instalacji (znajdowania się).
 - c. przypominamy, iż na Kliencie dokonującym przesłania Urządzenia pod wskazany adres spoczywa obowiązek należytego zapakowania reklamowanego Urządzenia na czas jego

transportu (w szczególności poprzez takie zapakowanie które zabezpieczy Urządzenie przed uszkodzeniem oraz umożliwi jego bezpieczny transport i wykonywanie czynności załadunkowych).

- d. Spółka może – w zależności od ustaleń Stron oraz w ramach gestu handlowego – świadczyć pomoc w organizacji transportu Urządzenia.
 - e. obowiązkiem Klienta jest terminowy odbiór Urządzenia zwrotnie przesyłanego po przeprowadzeniu prac serwisowych w szczególności odbiór przesyłki w czasie i miejscu uzgodnionym. Ewentualny brak odbioru Urządzenia wedle pierwotnych ustaleń skutkować będzie obciążeniem Klienta wynikłymi z tego kosztami (m.in. kosztami ponownego przesłania / transportu Urządzenia).
16. Strony ustalają następujące terminy reakcji Spółki na ewentualne zgłoszenia dot. usterek Urządzeń:
- a. zwrotny kontakt telefoniczny – do 5 dni roboczych od daty zgłoszenia
 - b. wizyta uprawnionego serwisanta – do 14 dni od daty zgłoszenia
 - c. wykonanie naprawy zależne jest od otrzymania przez Spółkę lub inny wyznaczony do przeprowadzenia prac serwisowych podmiot części zamiennych i w zależności od terminu realizacji dostaw przez producenta może wynieść do 60 dni od daty wizyty serwisanta.

Spółka

Klient